

Manuel Brel 24mm électronique DC radio bidirectionnelle radio moteur central



Type BJE24D

Lisez le manuel avant de commencer l'installation. Si ces instructions ne sont pas suivies, cela peut entraîner des défauts et des blessures pour lesquels la garantie ne peut être revendiquée.

Avertissement :

Les enfants ne peuvent pas reconnaître les dangers de cet équipement électrique et ne doivent donc pas l'utiliser.

Il est important de suivre attentivement ce manuel pour votre propre sécurité.

1. Ne pas travailler avec le moteur dans des environnements humides.
2. Le moteur doit être installé correctement.
3. Maintenez l'antenne en bon état et ne la raccourcissez pas. L'antenne ne doit pas entrer en contact avec d'autres pièces métalliques, sinon l'opération sera réduite.
4. Le moteur doit être protégé contre l'humidité directe.
5. BREL-Motors déclare que ce moteur a été fabriqué selon les directives de la norme CE 1999/5/CE.



Brel Nederland B.V. est enregistrée conformément à la transposition de la Directive 2006/66/CE (la Directive Batterie), dans le décret n° 2009-1139 du 22 septembre 2009 en France. Les obligations de recyclage sont couvertes par l'affiliation au régime collectif Corepile sous le numéro 1033.



Fonctions de Émetteur

DD-2702H

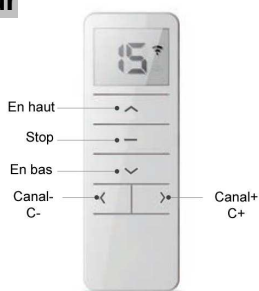

Changer la batterie



Fonctionne avec tous les émetteurs BREL:



Scannez le code QR ici pour le manuel pour télécharger et visionner des vidéos pédagogiques.

Visitez notre site Web www.BREL-HOME.FR pour plus de manuels et d'informations

Données techniques du moteur

BJE24D

- | | |
|---|--------------------------------------|
| • Tension du moteur: | DC 12 V |
| • Radiofréquence: | 433,9 Mhz |
| • Puissance: | 14 W |
| • Coupe: | 0.8 Nm |
| • Rapidité: | 34 rpm |
| • Amperage: | 1.18 A |
| • Humidité et poussière: | IP20 |
| • Température de fonctionnement du moteur : | Utilisation normale :-10°C tot +55°C |

Fonctions moteur

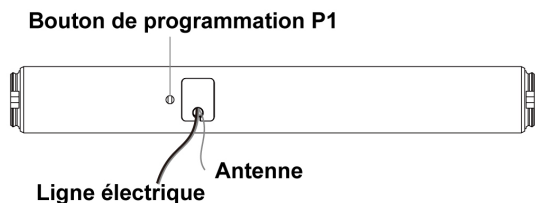

Installation du moteur

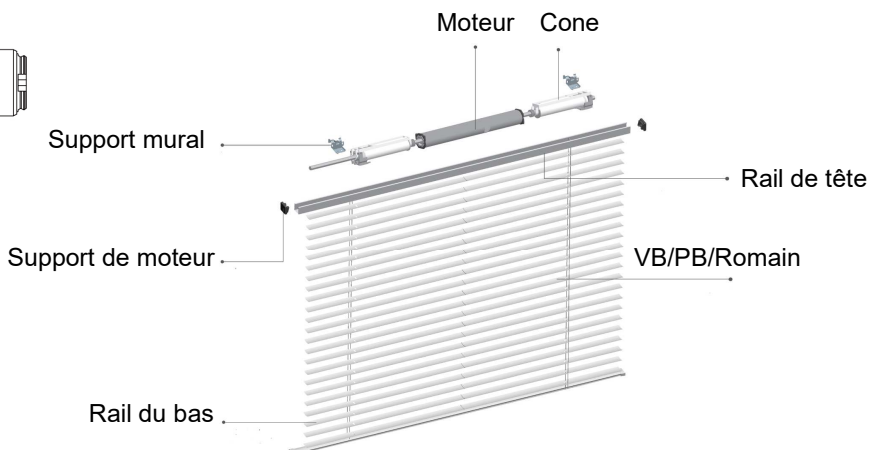

Étape 1 Configuration de la première télécommande/canal

Appuyez sur P1 jusqu'à $\uparrow\downarrow$

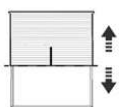
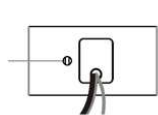

STOP



jusqu'à $2x \uparrow\downarrow$

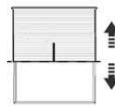

OK

Maintenez le bouton **P1** enfoncé jusqu'à ce que le produit monte et descend.

Appuyez sur le bouton **STOP** et maintenez-le enfoncé jusqu'à ce que le produit se déplace 2x vers le haut et vers le bas.

Si **AUCUNE** position de fin de course n'est réglée, le produit se déplacera pendant le fonctionnement par impulsions / pas. Passez ensuite à l'**ÉTAPE 2**.

Si les positions de fin de course sont réglées, le produit continuera jusqu'à sa position de fin de course. Passez ensuite à l'**ÉTAPE 4**.

AVERTISSEMENT : Il est possible que les positions de fin de course correctes n'aient pas été réglées. Passez ensuite à l'**OPTION A**.



Étape 2 Réglage du sens de rotation (uniquement si le sens de rotation n'est pas correct)

Uniquement possible si aucune position de fin de course n'est définie, sinon première **option B**

(Supprimer les positions de fin de course), après quoi, **étape 2**.

$\blacktriangle + \blacktriangledown$ jusqu'à $1x \uparrow\downarrow$



+

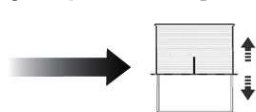

OK

Appuyer brièvement sur la touche **LE HAUT** et **LE BAS** simultanément, jusqu'à ce que le produit bouge.

Le sens de rotation du moteur est correct.

Étape 3 Réglage des limites de fin de course

1. Réglez la position supérieure souhaitée

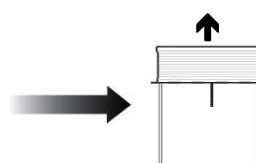

$\blacktriangle + \text{STOP}$



+



$2x \uparrow\downarrow$

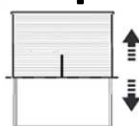

OK

Utilisez les boutons **OPERATING-** pour déplacer le produit à la position supérieure désirée.

Appuyer simultanément sur **LE HAUT** et **STOP**, jusqu'à ce que le produit se déplace 2x

La position supérieure souhaitée est réglée.

2. Réglez la position inférieure souhaitée

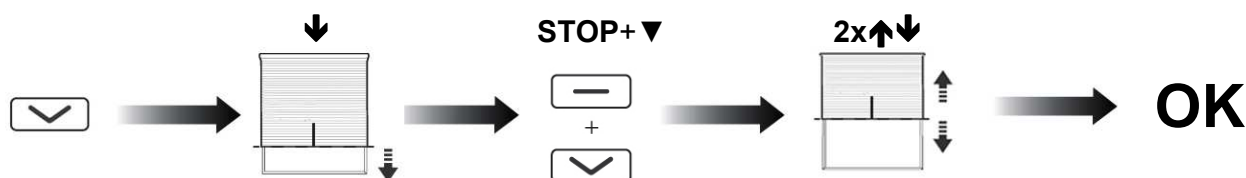

Utilisez les boutons **OPERATING-** pour déplacer le produit à la position inférieure désirée.

Appuyer simultanément sur **STOP** et **LE BAS**, jusqu'à ce que le produit se déplace 2x. la position inférieure souhaitée est réglée.

Etape 4 Réglage de la troisième position limite désirée (Si désiré)

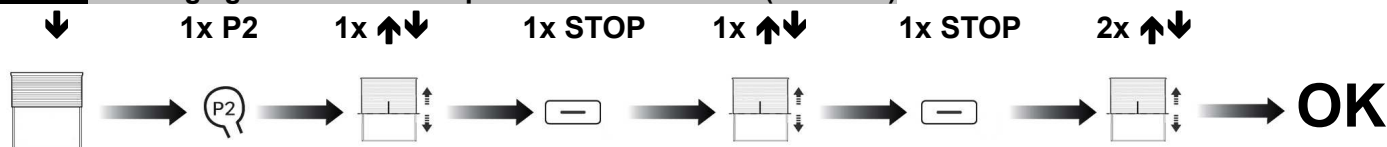

Régler la troisième position limite désirée.

Appuyez sur 1x **P2**. Le produit se déplace 1x vers le haut et vers le bas.

Appuyez sur 1x **STOP**. Le produit se déplace 1x vers le haut et vers le bas.

Appuyez sur 1x **STOP**. Le produit se déplace 2x vers le haut et vers le bas pour confirmation.

Appuyer sur la touche **STOP** et la maintenir enfoncée pendant 3 secondes pour passer à la position de fin de course réglée.

Paramètres additionnels

Option A Ajuster la position supérieure

Si le réglage n'est pas possible, passer à l'option B, puis à l'étape 3.

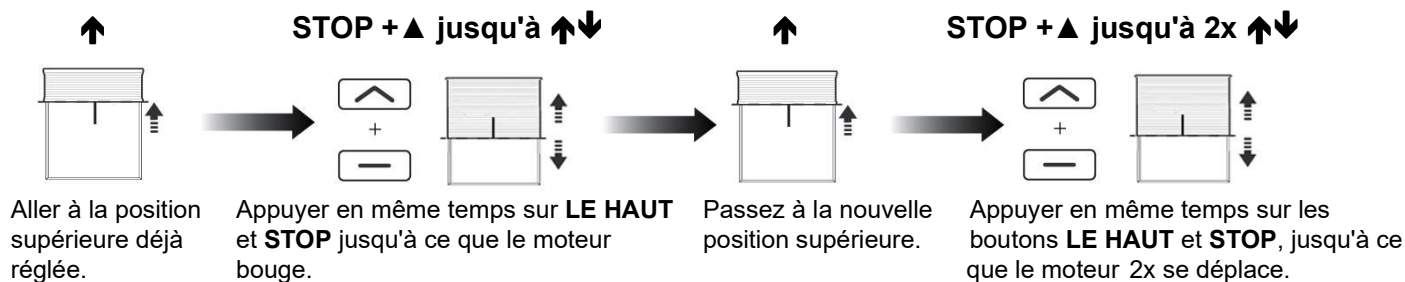

Aller à la position supérieure déjà réglée.

Appuyer en même temps sur **LE HAUT** et **STOP** jusqu'à ce que le moteur bouge.

Passez à la nouvelle position supérieure.

Appuyer en même temps sur les boutons **LE HAUT** et **STOP**, jusqu'à ce que le moteur 2x se déplace.

Ajuster la position du bas

Si le réglage n'est pas possible, passer à l'option B, puis à l'étape 3.

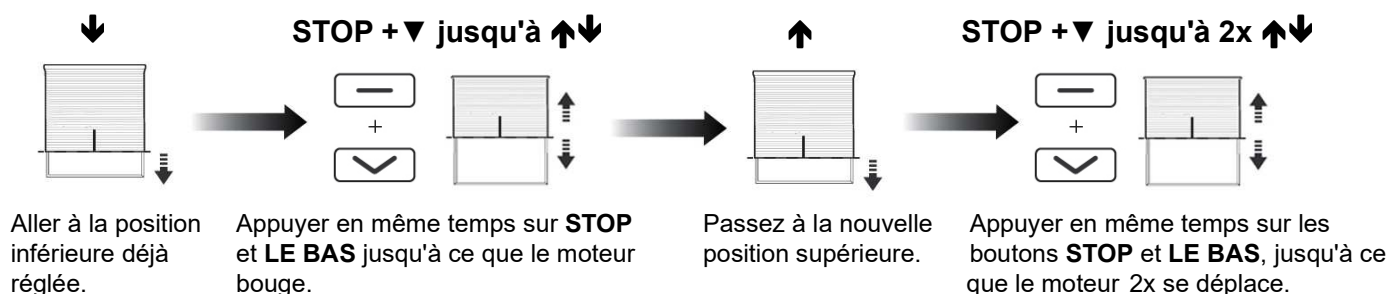

Aller à la position inférieure déjà réglée.

Appuyer en même temps sur **STOP** et **LE BAS** jusqu'à ce que le moteur bouge.

Passez à la nouvelle position supérieure.

Appuyer en même temps sur les boutons **STOP** et **LE BAS**, jusqu'à ce que le moteur 2x se déplace.

Option B Suppression des limites de fin de course

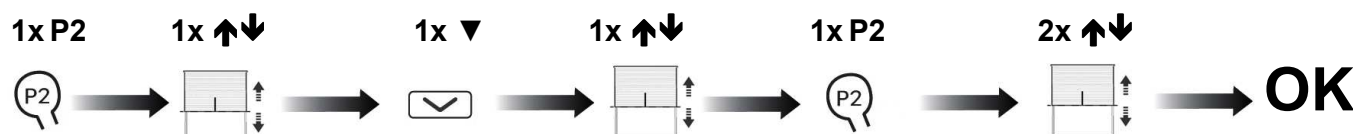

Appuyez sur 1x **P2**. Le produit se déplace vers le bas.

Appuyez sur **LE BAS**. Le produit se déplace 1x vers le haut et vers le bas.

Appuyez sur **P2**. Le produit se déplace 2x vers le haut et vers le bas.

Les fins de course sont effacées de la mémoire.

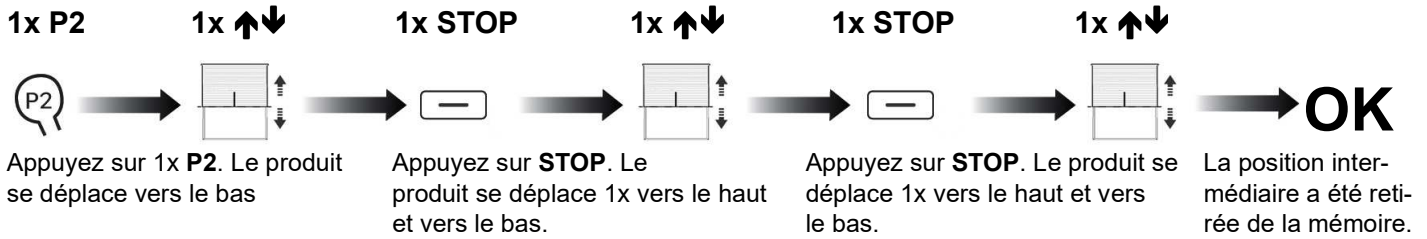
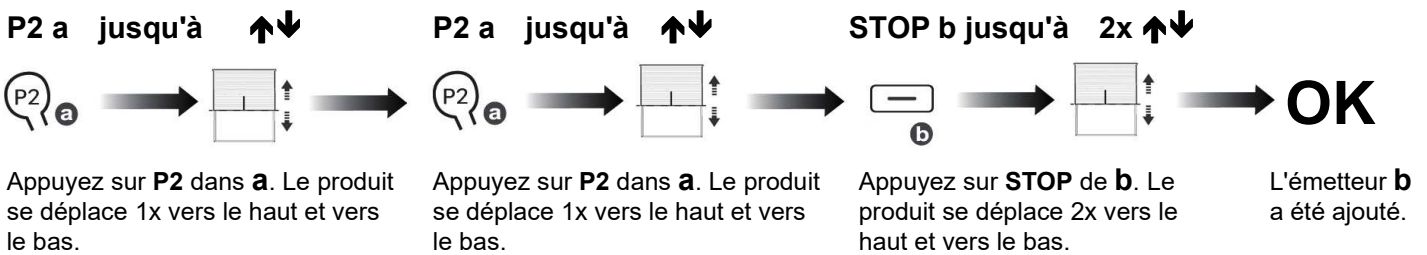
Option C Supprimer la position intermédiaire**Option D Apprendre de nouveaux émetteurs/canaux tout en maintenant les limites d'extrémité. Uniquement possible lorsque des limites de fin de course sont définies.****a** = Emetteur déjà existant**b** = Nouvel émetteur**Méthode 1**

La répétition de ce qui précède supprimera la nouvelle station ou le nouveau canal.

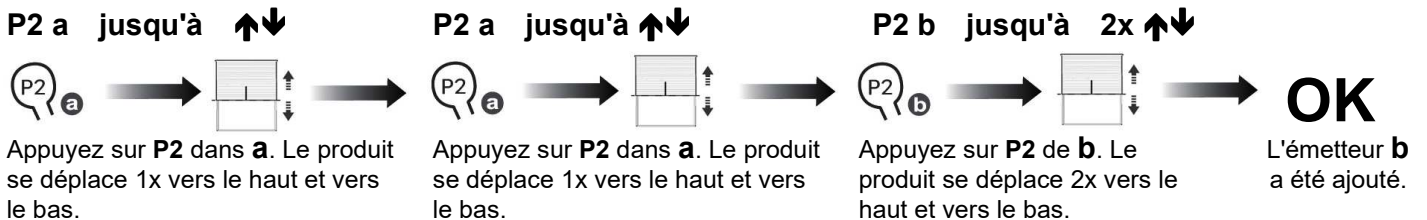
Méthode 2

La répétition de ce qui précède supprimera la nouvelle station ou le nouveau canal.

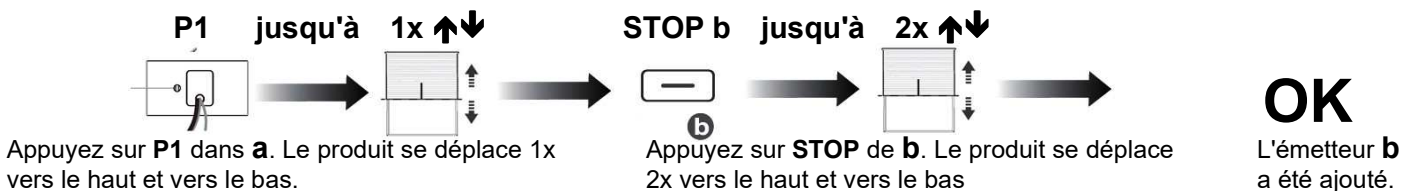
Méthode 3 (en cas de perte ou de bris de l'ancien émetteur)

La répétition de ce qui précède supprimera la nouvelle station ou le nouveau canal.

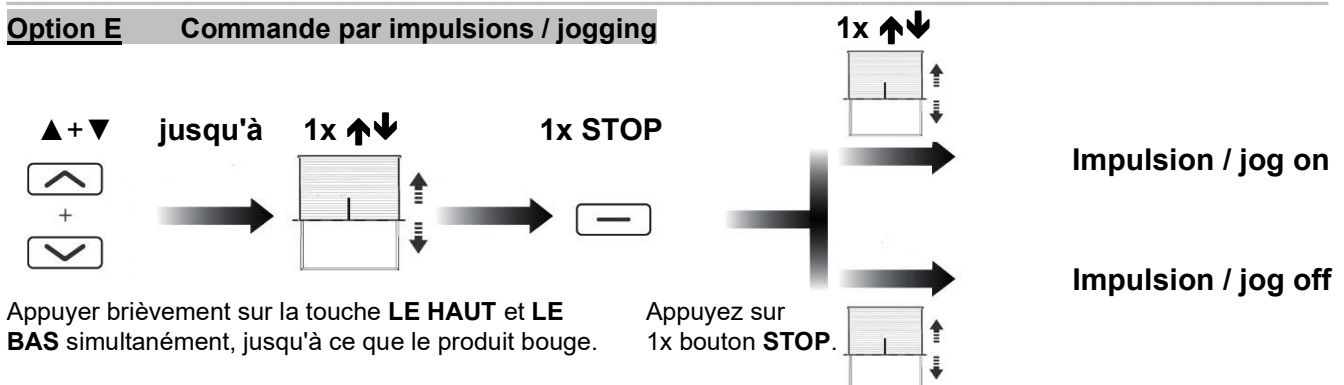
Option E Commande par impulsions / jogging

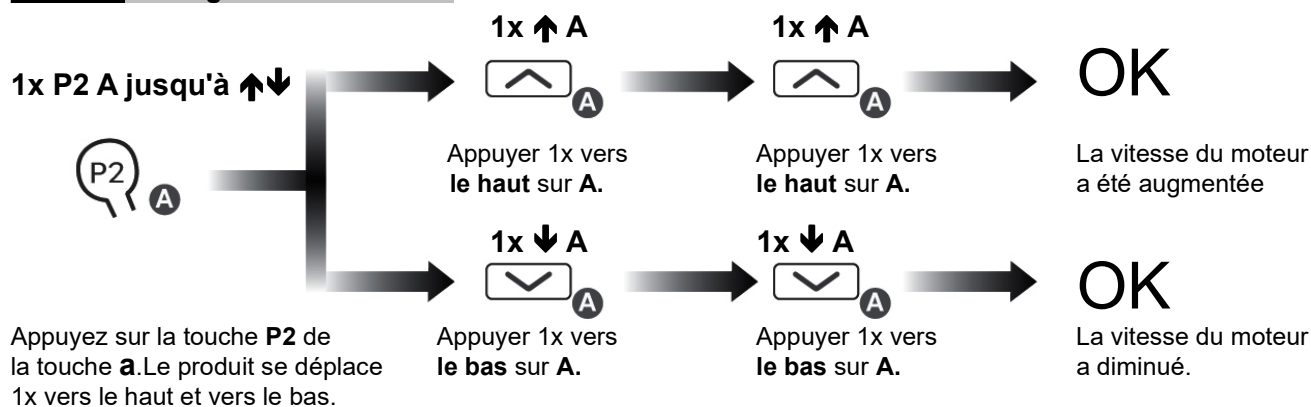
Option F Régulation de vitesse

Si le moteur ne réagit pas après cette action, c'est qu'il est déjà à la vitesse la plus élevée ou la plus basse.

Réglages supplémentaires Bouton P1

Peut être utilisé sans émetteur comme bouton de commande.

1x P1

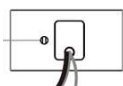

Le produit monte, s'arrête ou descend en appuyant sur P1.

Appuyer 1x P1 sur le moteur.

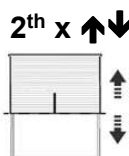
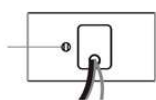
Désactiver le récepteur.P1, (6 sec.) jusqu'à 2th x ↑↓

OK

Maintenez la touche **P1** enfoncée jusqu'à ce que le produit monte et descende pour la **deuxième** fois.

Le récepteur s'est éteint.

To reactivate the receiver, briefly press P1 once.

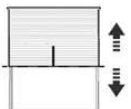
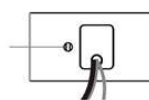
Changer le sens de rotationP1, (10 sec.) jusqu'à 3th x ↑↓

OK

Maintenez la touche P1 enfoncée jusqu'à ce que le produit monte et descende pour la **troisième** fois.

Le sens de rotation est différent.

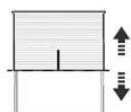
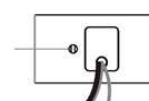
Rétablit les réglages d'usineP1, (14 sec.) jusqu'à 4th x ↑↓

OK

Maintenez la touche P1 enfoncée jusqu'à ce que le produit monte et descende pour la **4ème** fois.

Rétablit les réglages d'usine